

Polly Pathway Light

ENGLISH

CAUTION:

- **TO PREVENT ELECTRICAL SHOCK, ALWAYS REMEMBER TO DISCONNECT TRANSFORMER FROM ELECTRICAL SUPPLY BEFORE SERVICING. ALWAYS WORK WITHOUT LIVE FEED ON.**

Important Safety Instructions:

- These instructions are provided for your safety. It is very important that they are read carefully and completely before beginning the assembly and installation of this lighting fixture.
- We strongly recommend that a professional electrician install all direct wire fixtures.
- THIS PRODUCT MUST BE INSTALLED IN ACCORDANCE WITH THE APPLICABLE INSTALLATION CODES BY A PERSON FAMILIAR WITH THE CONSTRUCTION AND OPERATION OF THE PRODUCT AND THE HAZARDS INVOLVED.
- For your safety, it is strongly recommended that two people install the lighting fixture.
- This fixture has been rated for up to one (1) **12V AC/DC 1.5-watt TYPE T5 LED bulb(included)**.
- The lighting fixture is meant for outdoor use, **SUITABLE FOR WET LOCATIONS**. It is designed for use with 12 volt landscape systems and need the transformer.
- Save these instructions.

The unit low voltage cable is to be:

- Protected by routing in close proximity to the luminaire or fitting, or next to a building structure such as a house or deck.
- Not buried except for a maximum 6 inches (15.2 cm) in order to connect to the main low voltage cable
- Have the length cut off so that it is connected to a connector within 6 inches(15.2cm) from a building structure, a luminaire or fitting.

The main low voltage cable is intended for shallow burial - less than 6 inches (15.2 cm).

Pre-assembly:

- Remove all parts and hardware from box along with any plastic protective packaging.
- Do not discard any contents until after assembly is complete to avoid accidentally discarding small parts or hardware.
- For your safety and convenience, assembly by two people is recommended.

Care instructions:

- Wipe clean with a soft, dry cloth or static duster.
- Always avoid the use of harsh chemicals or abrasive cleaners as they may cause damage to the fixture's finish.

Thank you for your purchase

2550 N.W. Nicolai Street, Portland Oregon 97210 Customer Service: 888 401-1900 www.rejuvenation.com

FRANÇAIS

MISE EN GARDE :

- **POUR ÉVITER LES CHOCS ÉLECTRIQUES, N'OUBLIEZ PAS DE DÉBRANCHER LE TRANSFORMATEUR DE L'ALIMENTATION ÉLECTRIQUE AVANT L'ENTRETIEN. TOUJOURS TRAVAILLER SANS FIL EN DIRECT.**

Consignes de sécurité importantes :

- Ces instructions sont fournies pour des raisons de sécurité. Les lire attentivement et intégralement avant de commencer l'assemblage et l'installation de ce luminaire.
- Nous recommandons fortement qu'un électricien qualifié installe tous les fils électriques directs.
- **UNE PERSONNE QUI CONNAÎT LA CONCEPTION, LE FONCTIONNEMENT ET LES DANGERS POSSIBLES DE CE PRODUIT DOIT L'INSTALLER, ET CE, SELON LES CODES D'INSTALLATION APPLICABLES.**
- Pour votre sécurité, il est fortement recommandé que deux personnes participent à l'installation du luminaire.
- Ce luminaire fonctionne avec une **(1) ampoule DEL de 12 V TYPE T5 de 1,5 watts maximum (incluse)**.
- Le luminaire est destiné à une utilisation en extérieur, **ET CONVIENT AUX ENDROITS SECS OU HUMIDES.** Il est conçu pour être utilisé avec les systèmes paysagers de 12 volts et a besoin du transformateur.
- **Conserver ces instructions.**

Le câble basse tension de l'unité doit être :

- Protégé par un acheminement à proximité du luminaire ou du raccord, ou à côté d'une structure de bâtiment comme une maison ou une terrasse.
- Non enfoui, sauf pour un maximum de 15,2 cm (6 po) afin de se connecter au câble basse tension principal.
- Faire couper la longueur de manière à ce qu'elle soit connectée à un connecteur à moins de 15,2 cm (6 po) d'une structure de bâtiment, d'un luminaire ou d'un raccord.

Le câble basse tension principal est destiné à un enfouissement peu profond - inférieur à 15,2 cm (6 pouces).

Pré-assemblage :

- Sortir toutes les pièces et le matériel de la boîte ainsi que tous les emballages de protection en plastique.
- Ne jeter aucun contenu avant que l'assemblage ne soit terminé afin d'éviter de jeter accidentellement des petites pièces ou du matériel.
- Pour votre confort et votre sécurité, il est recommandé que deux personnes participent à cette installation.

Instructions d'entretien :

- Essuyer avec un chiffon sec et doux ou avec un plumeau.
- Ne jamais utiliser de puissants produits nettoyants chimiques ou abrasifs, car ils peuvent endommager la finition du luminaire.

Merci de votre achat

2550 N.W. Nicolai Street, Portland Oregon 97210 Service à la clientèle : 1 888 401-1900 www.rejuvenation.com

ESPAÑOL

PRECAUCIÓN:

- **PARA EVITAR DESCARGAS ELÉCTRICAS, SIEMPRE RECUERDE DESCONECTAR EL TRANSFORMADOR DEL SUMINISTRO ELÉCTRICO ANTES DE REALIZAR EL SERVICIO. SIEMPRE TRABAJAR SIN ALIMENTACIÓN EN VIVO.**

Instrucciones de seguridad importantes:

- Estas instrucciones se brindan para su seguridad. Es muy importante leerlas atentamente y por completo antes de comenzar el ensamblaje e instalación de este accesorio de iluminación.
- Se recomienda que un electricista profesional instale todas las luminarias que deben conectarse directamente al suministro eléctrico.
- ESTE PRODUCTO DEBE INSTALARSE DE ACUERDO CON LOS CORRESPONDIENTES CÓDIGOS DE INSTALACIÓN Y DEBE HACERLO UNA PERSONA FAMILIARIZADA CON LA CONSTRUCCIÓN Y EL FUNCIONAMIENTO DEL PRODUCTO Y CON LOS RIESGOS QUE IMPLICA.
- Para su seguridad, se recomienda que participen dos personas en la instalación del accesorio de iluminación.
- Esta luminaria admite hasta una **(1) bombilla LED TIPO T5 de 12V AC/DC 1.5 vatios (incluido)**.
- Este accesorio de iluminación está destinado al uso en exteriores, ADECUADO PARA AMBIENTES HÚMEDOS. Está diseñado para uso con sistemas de paisajismo de 12 voltios y necesita el transformador.
- **Guardar estas instrucciones.**

El cable de bajo voltaje de la unidad:

- Debe estar protegido al enrutar cerca de la luminaria o el accesorio, o junto a una estructura de edificio como una casa o una cubierta.
- No debe estar enterrado excepto por un máximo de 6 pulgadas (15.2 cm) para conectar al cable principal de bajo voltaje.
- Debe tener una longitud tal que se conecte a un conector a 6 pulgadas (15,2 cm) desde la estructura del edificio, una luminaria o un accesorio.

El cable principal de bajo voltaje está diseñado para entierro superficial - menos de 6 pulgadas (15.2 cm).

Antes del ensamblaje:

- Quitar todas las partes y las piezas de ferretería de la caja junto con cualquier empaque de protección plástico.
- Para evitar desechar accidentalmente los accesorios o las piezas de ferretería, no tirar el embalaje o contenido de la caja hasta que el ensamblaje esté completo.
- Para su seguridad y comodidad, se recomienda que dos personas realicen el ensamblaje.

Instrucciones de cuidado:

- Limpiar con un paño seco y suave o un plumero.
- Evitar siempre el uso de químicos fuertes o limpiadores abrasivos, ya que pueden causar daños al acabado de la luminaria.

Gracias por su compra

2550 N.W. Nicolai Street, Portland Oregon 97210 Servicio al cliente: 888 401-1900 www.rejuvenation.com

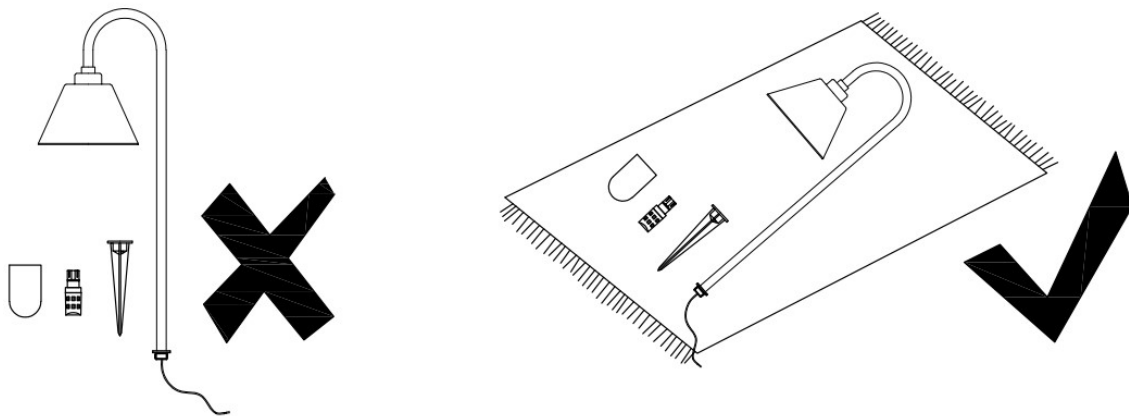
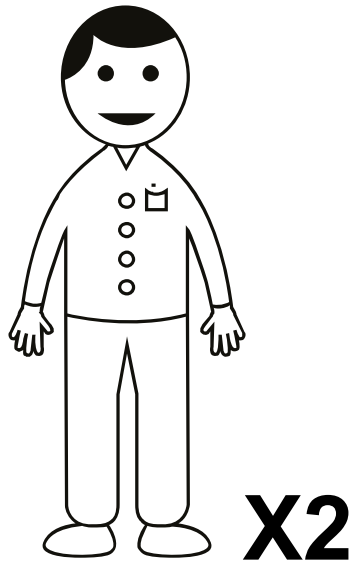

15-Sep-2023

6/11

Parts Included

Pièces incluses

Piezas incluidas

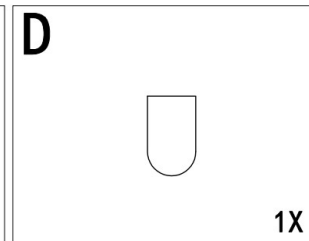
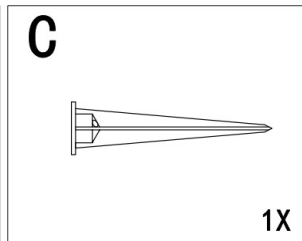
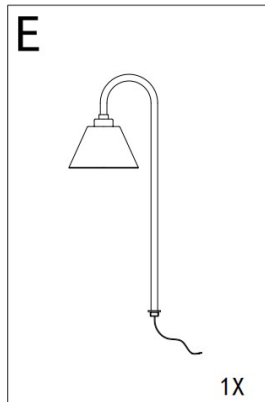

Hardware Enclosed

Matériel fourni

Piezas de ferreteria incluidas

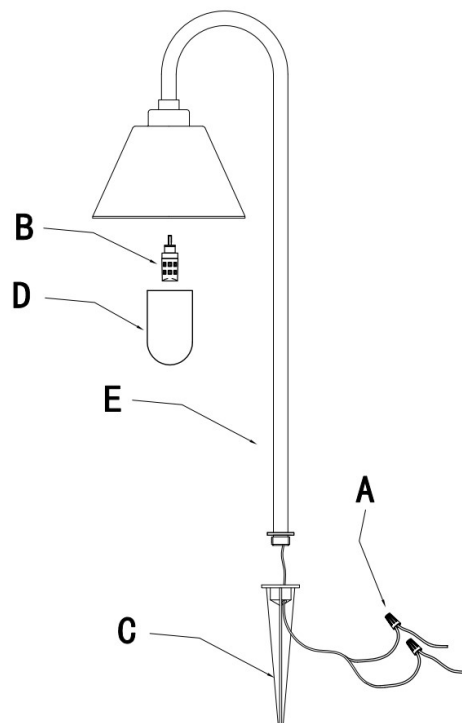
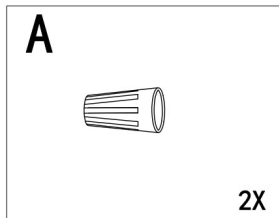

Assembly & Installation Instructions:(for typical ground stake mounting)

- To prevent electrical shock, disconnect transformer from electrical supply before installation or service.
- Carefully unpack all fixture parts and hardware and lay them on a clear workspace.

Instructions d'assemblage et d'installation:(pour un montage type sur piquet de terre)

- Pour éviter tout choc électrique, débrancher le transformateur de l'alimentation électrique avant l'installation ou l'entretien.
- Déballer délicatement toutes les pièces et tout le matériel du luminaire et les mettre sur un espace de travail dégagé.

Instrucciones de ensamblaje e instalación:(para montaje en estaca de suelo típica)

- Para evitar descargas eléctricas, desconectar el transformador del suministro eléctrico antes de la instalación o la reparación.
- Desembalar cuidadosamente todas las partes de la luminaria y las piezas de ferretería y colocarlas en un espacio de trabajo limpio.

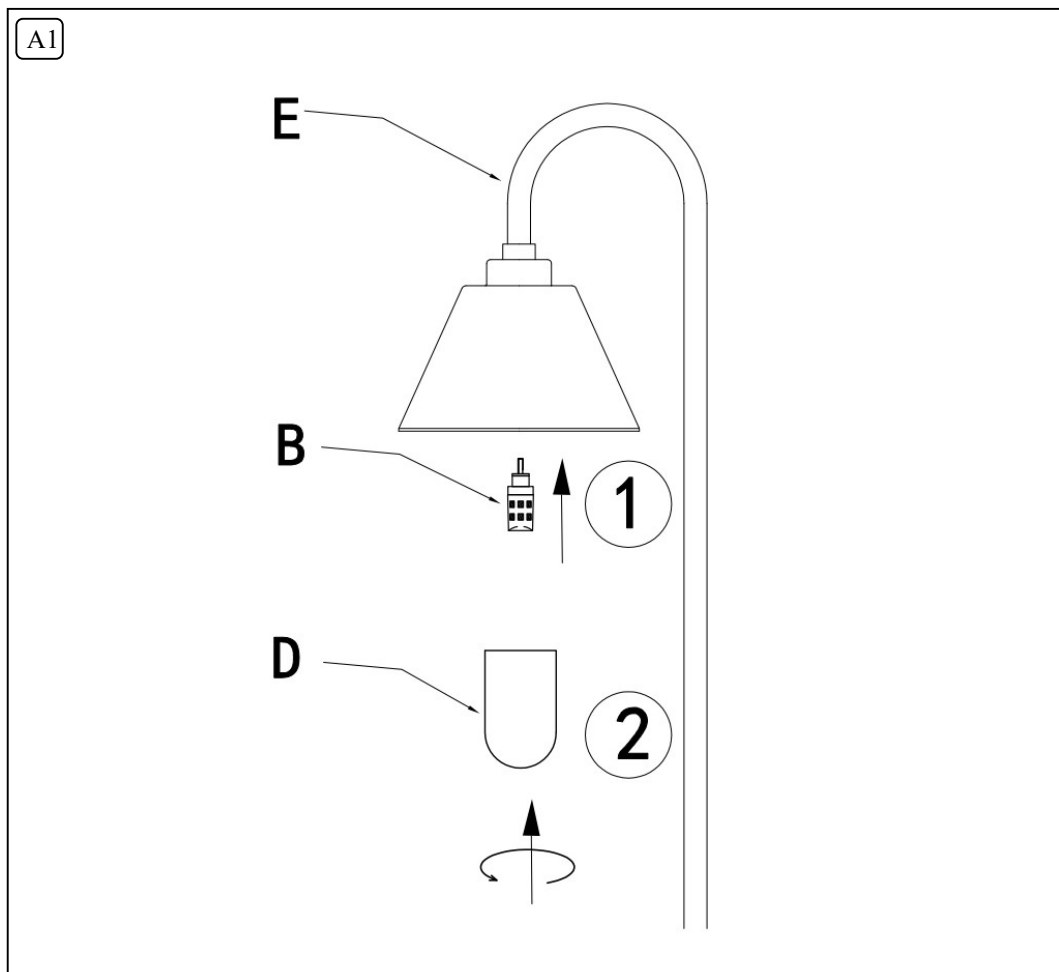

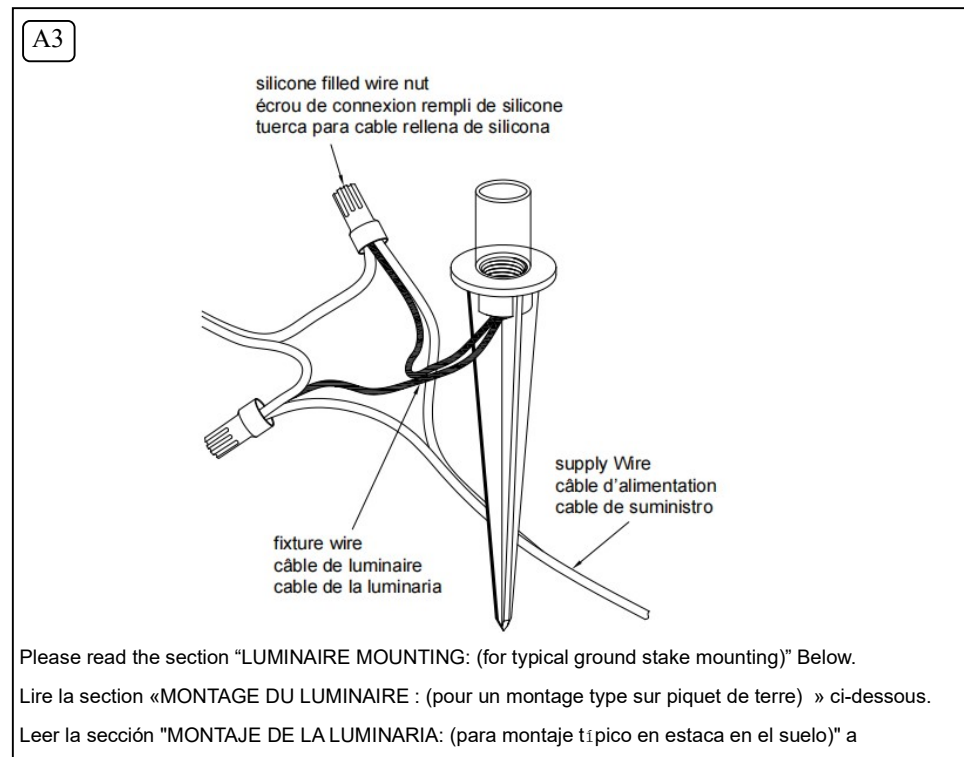
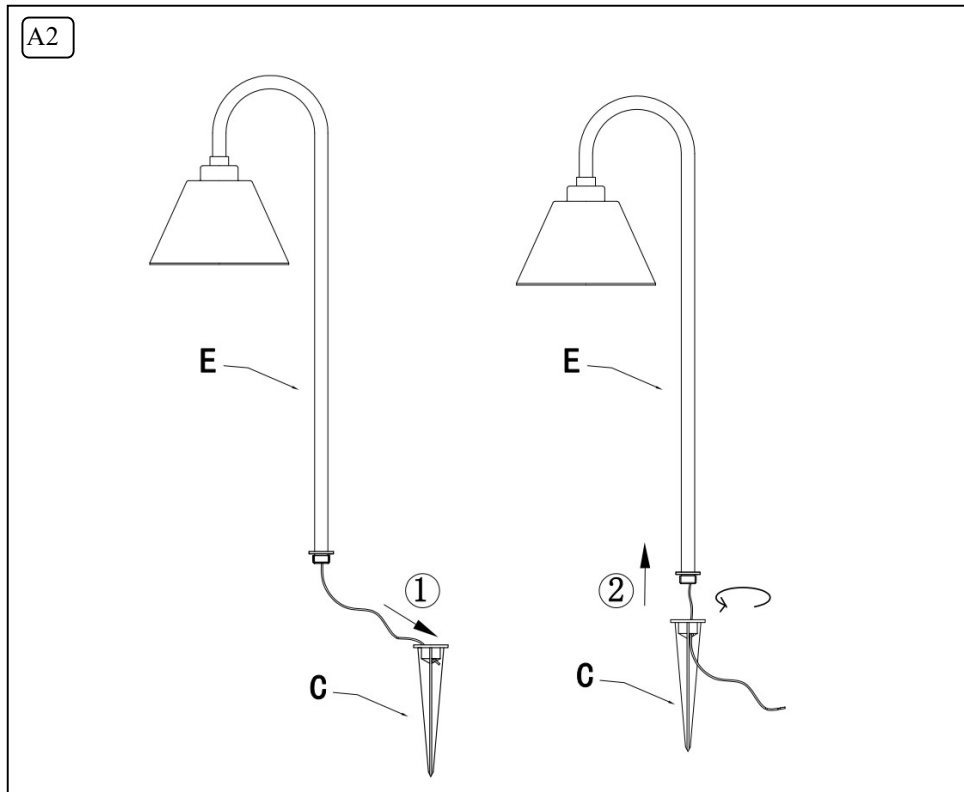

LUMINAIRE MOUNTING: (for typical ground stake mounting):

1. To prevent electrical shock, disconnect transformer from electrical supply before installation or service.
2. Run wire pigtail from luminaire through the mounting hole in top of ground stake.
3. Attach luminaire to ground stake by threading to the mounting hole in stake until it fits snugly against the bottom of stem.
4. Place stake in desired position and insert into ground until the flange of stake is flush with ground.
5. Strip the two wire leads from the luminaire and connect to the main supply wire using the provided silicone filled wire nuts. (Connections must be water tight.)
6. Tie all wires together with a cable tie 1" to 2" away from the wire nuts to act as a strain relief.

Note: Luminaires are supplied with 36" of 18-2 cable pigtail for secure connection to the main supply cable. No polarity applies. Do not connect ground wire.

Select wire AWG from table below based on total wire run length and combined load of lamping.

Voltage drop table for 12V

	Load On Run				
Watts	30	60	100	150	300
Amps	2.5	5	8.33	12.5	25
AWG Used	Allowable Run Distance (Feet)				
18	100	50	N/A	N/A	N/A
16	150	75	50	N/A	N/A
14	250	125	75	50	N/A
12	400	200	120	80	40
10	600	300	200	125	65
8	1000	500	300	200	100

*NOT RECOMMENDED FOR HALOGEN LANDSCAPE LIGHTS

This data is provided as a general guideline. Actual performance will depend on the installation layout, the fixtures, and the condition of the cable.

NOTE: Most LED landscape lighting fixtures can operate with full illumination from 9V down to as little as 6V. It is possible to have extended length runs with LED fixtures that go beyond the specifications shown in the guidelines above.

MONTAGE DU LUMINAIRE : (pour un montage type sur piquet de terre) :

1. Pour éviter tout choc électrique, débrancher le transformateur de l'alimentation électrique avant l'installation ou l'entretien.
2. Faire passer la queue de cochon du luminaire à travers le trou de montage en haut du piquet de terre.
3. Fixez le luminaire au piquet de mise à la terre en le vissant au trou de montage du piquet jusqu'à ce qu'il s'ajuste parfaitement au bas de la tige.
4. Placez le piquet dans la position désirée et insérez-le dans le sol jusqu'à ce que la bride du piquet soit au même niveau que le sol.
5. Dénudez les deux fils du luminaire et connectez-les au fil d'alimentation principal à l'aide des capuchons de connexion remplis de silicone fournis. (Les raccords doivent être étanches à l'eau.)
6. Attachez tous les fils ensemble avec une attache de câble à une distance de 2,5 à 5,1 cm des capuchons de connexion pour servir de serre-câble

Remarque : Les luminaires sont fournis avec une queue de cochon 18-2 de 36 po pour une connexion sécurisée au câble d'alimentation principal. Aucune polarité ne s'applique. Ne branchez pas le fil de terre.

Sélectionnez le câble AWG dans le tableau ci-dessous en fonction de sa longueur totale et de la charge combinée de l' éclairage.

Table de chute de tension pour 12 V

	Chargement en cours				
Watts	30	60	100	150	300
Amps	2.5	5	8.33	12.5	25
AWG utilisé	Distance de branchement permise (pieds)				
18	100	50	S.O.	S.O.	S.O.
16	150	75	50	S.O.	S.O.
14	250	125	75	50	S.O.
12	400	200	120	80	40
10	600	300	200	125	65
8	1000	500	300	200	100

*NON RECOMMANDÉ POUR UN ÉCLAIRAGE DE PAYSAGE HALOGÈNES

Ces données sont fournies à titre indicatif. Les performances réelles dépendront de la disposition de l' installation, des luminaires et de l' état du câble.

REMARQUE : La plupart des luminaires paysagers à DEL peuvent fonctionner avec un éclairage complet de 9 V réduit à 6 V. Il est possible d' avoir des rallonges plus longues avec des luminaires à DEL qui vont au-delà des caractéristiques indiquées dans les directives ci-dessus.: Most LED landscape lighting fixtures can operate with full illumination from 9V down to as little as 6V. It is possible to have extended length runs with LED fixtures that go beyond the specifications shown in the guidelines above.

MONTAJE DE LA LUMINARIA: (para montaje típico en estaca en el suelo):

1. Para evitar descargas eléctricas, desconectar el transformador del suministro eléctrico antes de la instalación o el servicio.
2. Pase el cable flexible desde la luminaria a través del orificio de montaje en la parte superior de la estaca de suelo.
3. Colocar la luminaria en la estaca de suelo enroscando en el orificio de montaje de la estaca hasta que calce bien en la parte inferior del vástago.
4. Colocar la estaca en la posición deseada e insertarla en el suelo hasta que la brida de la estaca quede al ras del suelo.
5. Pele los dos cables de la luminaria y conecte el cable de suministro principal con las tuercas para cables rellenas de silicona. (Las conexiones deben ser herméticas).
6. Atar todos los cables juntos con una brida de 1" a 2" de las tuercas para cables para que actúen como alivio de tensión.

Nota: Las luminarias se suministran con 36" de cable flexible 18-2 para una conexión segura al cable de suministro principal. No se aplica polaridad. No conectar el cable de conexión a tierra.

Seleccionar el cable AWG de la tabla a continuación en función de la longitud total del cable y la carga combinada de la lámpara.

Mesa de caída de voltaje para 12V

Vatios	Carga en funcionamiento				
	30	60	100	150	300
Amperios	2.5	5	8.33	12.5	25
AWG utilizado	Distancia de recorrido permitida (pies)				
18	100	50	N/C	N/C	N/C
16	150	75	50	N/C	N/C
14	250	125	75	50	N/C
12	400	200	120	80	40
10	600	300	200	125	65
8	1000	500	300	200	100

*NO SE RECOMIENDA PARA LUCES HALÓGENAS PARA PAISAJISMO

Estos datos se proporcionan como una guía general. El desempeño real dependerá de la disposición de la instalación, las luminarias y el estado del cable.

NOTA: La mayoría de los artefactos de iluminación LED para paisajes pueden funcionar con una iluminación completa desde 9V hasta tan solo 6V. Es posible tener tramos largos extendidos con luminarias LED que excedan las especificaciones que se muestran en las pautas anteriores.