



TOGGLE SWITCHES

RECOGNIZED COMPONENT



Intertek

3160827

Conforms to UL standard UL20 and CSA standard C22.2 no. 111

INSTALLATION INSTRUCTIONS

READ AND SAVE THESE INSTRUCTIONS

To be installed by a certified electrician or other qualified person. To be installed and/or used in accordance with appropriate electrical codes and regulations. For instructions regarding wallbox installation and wallplate assembly refer to the 'Instructions for Electricians and Decorators' information sheet.

WARNING To prevent shock or electrocution, always turn the power OFF at the service panel before installing this unit, working on the circuit, or changing a lamp.

- 120/277VAC ~ 15A
- Connect only 12AWG or 14AWG copper or copper clad wire to switch. See device for strip length
- Do not use aluminium wire

INSTALLATION DIAGRAM

Three Way

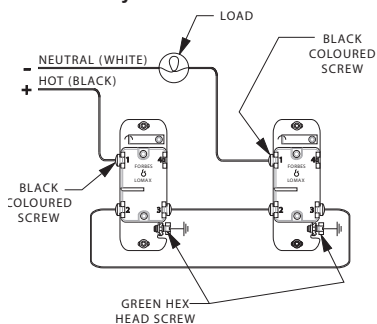

Four Way

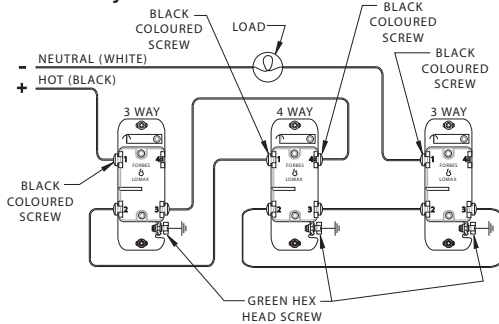

WARRANTIES Lifetime Warranty. The device you have purchased is warranted under normal use against defects in workmanship and materials for as long as you own the device. If the device fails due to manufacturing defect during normal use, return the device for replacement to the store where purchased or send to: Forbes & Lomax, 205A St. John's Hill, London, UK. All requests for replacements must include a dated sales receipt (legible copies acceptable).

ALL OTHER WARRANTIES, INCLUDING BUT NOT LIMITED TO ANY WARRANTIES OF MERCHANTABILITY OR FITNESS FOR A PARTICULAR PURPOSE, ARE LIMITED TO A PERIOD OF TWO YEARS FROM THE DATE OF PURCHASE. YOUR SOLE AND EXCLUSIVE REMEDY AGAINST FORBES AND LOMAX LTD UNDER ANY WARRANTY SHALL BE THE EQUIVALENT REPLACEMENT OF THE DEVICE. IN NO EVENT SHALL ANY WARRANTY APPLY TO ANY DEFECT ARISING OUT OF ANY ALTERATION OF THE DEVICE, IMPROPER WIRING, IMPROPER INSTALLATION, MISUSE, ABNORMAL USE OR NEGLIGENCE. IN NO EVENT SHALL FORBES AND LOMAX LTD BE LIABLE FOR LOST PROFITS, INDIRECT, SPECIAL, EXEMPLARY, INCIDENTAL OR CONSEQUENTIAL DAMAGES. Some states do not allow limitations on how long implied warranties last and do not allow exclusion or limitation of incidental or consequential damages. Some of the above limitations or exclusions may not apply to every purchaser.



INTERRUPTEUR A BASCULE

RECOGNIZED
COMPONENT



Intertek
3160827

Conforms to UL standard UL20 and CSA standard C22.2 no. 111
NOTICE D'INSTALLATION

LIRE ET CONSERVER CES INSTRUCTIONS

Nos produits doivent être installés par un électricien certifié ou autre personne qualifiée et être montés en fonction des normes électriques en rigueur dans votre pays. Prière de vous référer au document « Conseils d'Installation pour Décorateurs et Électriciens » pour la notice d'installation des boîtiers d'encastrement et la notice de montage de la plaque décoration.

AVERTISSEMENT Pour éviter une décharge grave ou une électrocution, toujours couper le courant au tableau de service avant d'installer cette unité, de travailler sur le circuit ou de changer une lampe.

- 120/277VAc ~ 15A
- Utiliser uniquement des fils en cuivre du #12AWG ou 14AWG
- Ne pas utiliser de fil en aluminium

DIAGRAMME D'INSTALLATION

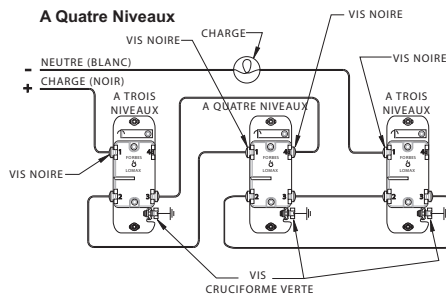
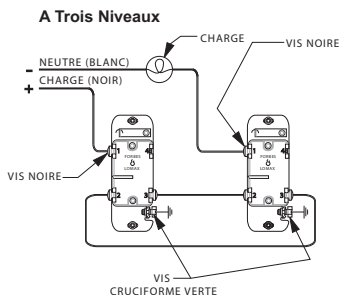

GARANTIES Garantie à vie. L'appareil que vous venez d'acheter est garanti, sous condition d'utilisation normale, contre toute défaut dans la fabrication et les matériaux tant qu'il est en votre possession. Si cet appareil tombe en panne à cause de défauts de fabrication pendant son utilisation normale, le rapporter pour qu'il soit remplacé, le cas échéant, là où vous l'avez acheté ou l'envoyer à: Forbes & Lomax, 205A St. John's Hill, London SW11 1TH UK. Toute demande de remplacement doit contenir un reçu de vente (photocopies lisibles acceptées). TOUTES AUTRES GARANTIES, Y COMPRIS MAIS NON LIMITÉES À TOUTE GARANTIE DE COMMERCIALISATION OU APTITUDE À SATISFAIRE UNE FONCTION PARTICULIÈRE, SONT LIMITÉES À UNE PÉRIODE DE DEUX ANS À COMPTER DE LA DATE D'ACHAT. VOTRE RECOURS UNIQUE ET EXCLUSIF CONTRE FORBES & LOMAX LTD SOUS TOUTE GARANTIE NE S'APPLIQUE À DES DÉFAUTS DE FONCTIONNEMENT DUS À DES MODIFICATIONS DE L'APPAREIL. UN CABLAGE INCORRECT, UNE INSTALLATION INCORRECTE, UNE MAUVAISE UTILISATION, UNE UTILISATION ANORMALE OU DE LA NÉGLIGENCE. EN AUCUN CAS FORBES AND LOMAX N'EST RESPONSABLE POUR UNE PERTE DE PROFIT, OU DES DÉGÂTS INDIRECTS. PARTICULIERS, EXEMPLAIRES, MINEURS OU CONSÉQUENTS. Certains états n'autorisent pas de limite sur la durée des garanties implicites et ne permettent pas d'exclusion ou de limite quant aux dégâts mineurs ou conséquents. Il se peut que certaines des limites ou exclusions ci-dessus ne s'appliquent pas à tous les acheteurs.